

vedomostný systém múzeí

Mgr. Ján Jurkovič 
centrálne evidencie múzejných zbierok

Dve stránky múzejných zbierok

V Zákone č. 206/2009 Z.z. o múzeách a o galériách a o ochrane predmetov kultúrnej hodnoty, § 2, odst 3. sa uvádza:

„Zbierka je otvorený súbor zbierkových **predmetov**
a poznatkov o vývoji prírody alebo spoločnosti,

... je systematicky usporiadaný na základe odborných kritérií o nich z určenej špecifickej oblasti vývoja.“

V zámeroch projektu **ce muz** je:

- vytvoriť jednotný **digitálny vedomostný systém múzeí**
- vybudovať centrálny **digitálny depozitár múzeí**

Dve stránky digitalizácie múzejných zbierok

múzejné zbierky majú pre kultúrnu spoločnosť hodnotu ako dôkazy existujúce **pominutých skutočností** z tohto hľadiska ich žiadne digitálne zobrazenie **nemôže nahradiť**

môže ich zastúpiť komplexom digitálnych informácií, ktoré umožnia jeho poznanie a ďalšie vedomostné zhodnocovanie

digitalizácie
múzejných
zbierok

vedomosti
o zbierkových
predmetoch

zobrazenie
zbierkových
predmetov

Digitalizácia vedomostí

základné údaje

určujúce
klasifikačné
popisné

interpretácia predmetu

z hľadiska dokumentovaného
odboru
z historického
z múzejného

väzby na súčasné vedomosti

múzejné (inštitucionálne)
znalecké (individuálne)
akademické
praktické

okolnosti nálezu

kto, kedy, kde
za akých okolností
v akom stave
.....

väzby s pôvodným prostredím

historické súvislosti
geografické prostredie
vzťah k osobám,
spoločenstvám

výstupy odborného spracovania

vedeckého
prezentačného

spravovanie predmetu

uloženie
pohyb
reštaurátorské zásahy

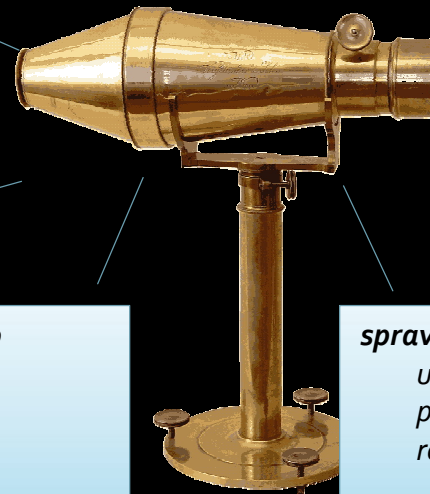

Digitalizácia sprievodnej a druhotnej dokumentácie

fotodokumentácia

*pôvodného stavu
pôvodného prostredia
osôb vo vzťahu k predmetu
situácií, akcií*

písomnosti

*listiny
osobné doklady
diplomy
korešpondencia*

publikácie

*katalógy, fontés
knihy
štúdie a články
správy z výskumu*

zobrazenia

*olejomalby, nástenné malby
kresby, grafiky, ilustrácie
pohľadnice*

technická dokumentácia

*schémy, projektová dok.
plány, mapy, nákresy
katalógy, prospekty*

kópie

*faximílie
kópie
repliky*

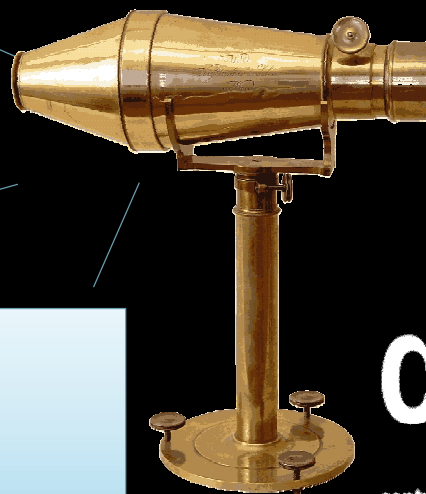

**ce
muz**
centrálna evidencia múzejných zbierok

Vedomostný systém on-line

Jednotný vedomostný systém múzeí SR

ce **mu**z
centrálna evidencia múzejných zbierok

štandardizované preferované názvy zbierkových predmetov

pojmové výklad. slovníky

- klasifikačné
- determinačné
- deskripčné

dočasné entity

- udalosti, akcie ...
- obdobia, datovanie ...

teoretická muzeológia

- štúdie
- pojmy

múzejná metodika

- materiály
- dokumenty
- manuály
- projekty

odborové metodiky

- archeológia
- pomocné vedy historické ..

sprievodná dokumentácia

- obrazová
- textová

dokumentácia správy zbierok

- pohybu zbierok

pomocná dokumentácia

- komparačný mat.

geografické authority

múzejná dokumentácia

múzejné zbierky

vedomostný systém o zbierkových predmetoch

digitálna vizualizácia

personálne a korporatívne authority

výstupy ved. zhodnocovania

- štúdie, publikácie
- správy z výskumu ...

výstupy odb. využívania

- scenáre výstav
- katalógy, fontés

výstupy odb. spravovania

- reštaur. správy
- nálezy..

Cieľ vizualizácie

vytvorenie digitálneho zástupcu schopného
sprostredkovať

**technicky dosiahnuteľné maximum
informácií**

využitelných pre:

- vedecké skúmanie zaniknutých skutočností
- vedomostné zhodnocovanie zbierok
- vzdelávanie, kultúrny relax
- reprezentáciu a propagáciu krajiny
- kultúrny priemysel

Úrovne vizualizácie

digitálny surogát

substitúcia originálu
pre výskumné účely

vizuálny zástupca

zobrazenie pre
prezentačné účely

dokumentačné
zobrazenie

zobrazenie pre
identifikačné účely

zachytáva všetky podstatné stránky predmetu
vnímateľné za pomoci technologických
prostriedkov a umožňuje vytvorenie hmotnej kópie
originálu

zachytáva predmet vo všetkých pohľadových uhloch
v rozlíšení umožňujúcom rozoznať každý vizuálne
vnímateľný detail

zobrazuje objekt ako celok a dôležité jeho detaily –
umožňuje jednoznačnú identifikáciu originálu

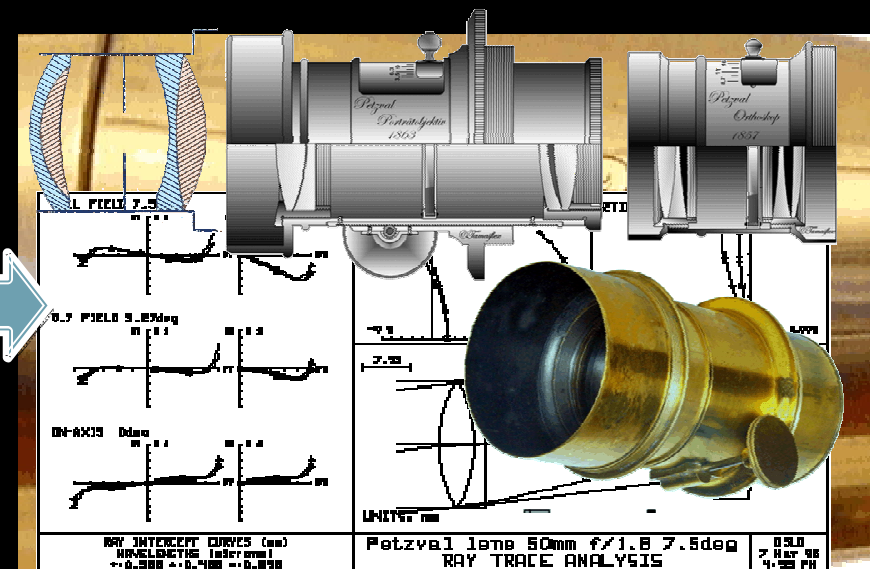

Metódy vizualizácie

2D snímanie
digitála fotografia

3D snímanie
digitálna maketa

3D konštrukcie
digitálny model

3D
modelovanie
digitálny model

3D animácie
model funkcií

CT, MR,
rádioskopia,
infrasnímanie ...

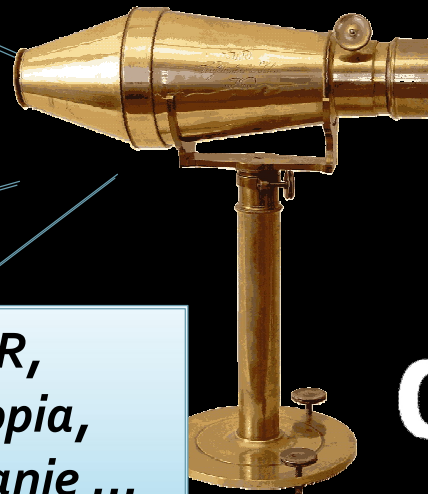

**ce
muz**
centrálna evidencia múzejných zbierok

Vedomostný systém on-line

Aktívny prístup do vedomostného systému múzejníctva

(tvorba digitálneho obsahu a kontrované sprístupnenie)

múzeá ■ plný prístup ■ limitovaný prístup	spolupracujúce pamäťové a fond. inštitúcie ■ podľa dohody	akademická obec ■ SAV ■ školy	štátna správa ■ štatistiky ■ defín. reporty	kontrolne orgány ■ štatistiky ■ defín. reporty	polícia ■ defín. reporty ■ výmena údajov	kultúrny priemysel ■ limit. ■ prehliadanie ■ výmena služieb	laická verejnosť ■ zberatelia ■ znalci
--	---	--	--	---	---	---	---

Digitálny vedomostný systém múzeí SR

štandardizované preferované názvy zbierkových predmetov	pojmové výkladové slovníky ■ klasifikačné ■ determinačné ■ deskripčné	dočasné entity ■ udalosti, akcie ... ■ obdobia, datovanie ...
---	---	---

teoretická muzeológia ■ štúdie ■ pojmy
múzejná metodika ■ materiály ■ dokumenty ■ manuály ■ projekty
odborová metodika ■ archeológia ■ pomocné vedy historické ..

múzejná dokumentácia

sprievodná dokumentácia ■ obrazová ■ textová	dokumentácia správy zbierok ■ pohybu zbierok ■ stav zbierok	pomocná dokumentácia ■ komparačný mat. ■ makety ...
prezentácie zbierok ■ dokum. prípravy ■ dokum. realizácie	publikovanie ■ digitálny archív ■ bibliografia	dokumentácia výskumu a výstupy ■ digitálny archív

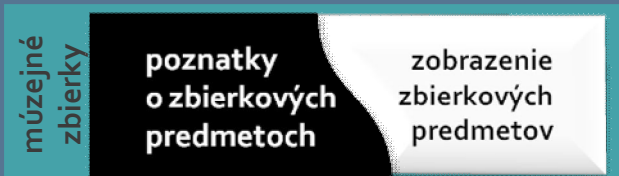

geografické autority
personálne a korporatívne autority

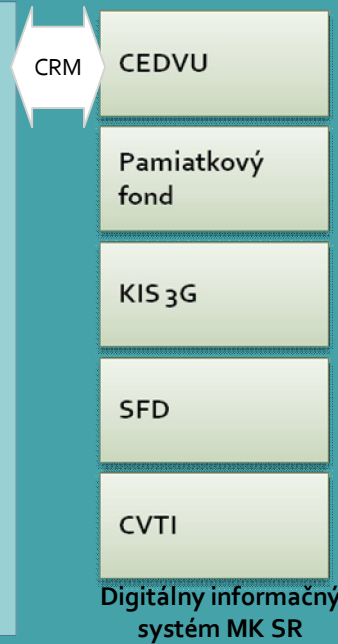

ATHENA
EUROPEANA
EDL local

Prezentácia kultúrneho dedičstva

podpora vzdelania ■ študijné programy ■ výchovné programy	podpora cest. ruchu ■ programy múzeí ■ atrakcie regiónov	reprezentácia krajiny ■ špičkové predmety ■ interpretácie	tematické oblasti ■ odborové ■ podľa materiálu ...	kultúrny relax ■ zberateľstvo ■ zaujímavosti
--	---	--	---	---

- ⊕ MKKN
- ⊕ MKMS
- ⊕ MURK
- ⊖ MZK
 - 1.stupňové záznamy
 - 2.stupňové záznamy
 - 2.stupňové záznamy s obrázkami
- ⊕ Hľadať 1. stupňové záznamy
- ⊕ Hľadať 2. stupňové záznamy
- Moje 1st. záznamy
- Moje 2st. záznamy
- Umiestnenie
- ⊕ Zberné koše
- Zbierka
- ⊕ PB
- ⊕ PL
- ⊕ PM
- ⊕ PMZ
- ⊕ RAJ

Nazov predmetu	Prírastkové číslo	Evidenčné číslo
2. Pohár, na kiduš, striebro	1993/039	M00007
2. Pohár, sklo zlatené	1993/040	M00008
2. Pohár na stopke, keramický /Elijah cup/	1993/041	F00004
2. Fľaša štvorboká, hebr. náp.Pesach, sklo	1993/042	F00005
2. Obraz: L.Horowitz: Skupina študujúca Talmud, medirytina	1993/044	P00003
2. Rukopis: Modlitba za st. Izrael, tuš na papieri	1993/045	S00010
2. Menora sedemramenná, mosadz	1993/046	G00001
2. Svietnik, chanukija osemplamenná, lavicová, bronz	1993/047	G00002
2. Chanukija osemplamenná, lavicová, mosadz	1993/048	G00003

2.stupňové záznamy s obrázkami

Plocha



Správa predmetu | Zobrazenia predmetu | Rozšírené údaje

Identifikačné údaje | Údaje o nadobudnutí | Pôvod | Zatriedenie | Sprievodná dokumentácia | Popisné údaje

[nadobudacia cena](#) 3 000,00 [SKK](#)

Poznámky
Poznámka

Doklad o nadobudnutí	Odkaz	Odkaz na uložené originály	Poznámka
faktúra			fa.č.:

Subjekty súvisiace s nadobudnutím

Funkcia	Subjekt	Kvalifikátor	Prístupnosť	Poznámka
pôvodný majiteľ	Antikvariát Sekereš	(určite)	verejně	
prevzal	Kemény Alexander, Mgr.	(určite)	verejně	
získal	Augustín Milan, Mgr.	(určite)	verejně	
určil	Kemény Alexander, Mgr.	(určite)	verejně	

Miesta súvisiace s nadobudnutím

- Lokálne číselníky
- Moje 1st. záznamy
- Moje 2st. záznamy
- Moje autority
- Moje koncepty
- Moje šablóny
- Múzejný Tezaurus
- RFID brány
- Rozpracované autority
 - Geoautority
 - Korporácie
 - Osoby
 - Pojmy**
 - Predmety
 - Umiestnenie
 - Umiestnenie - všetky múzeá
 - Vyhľadávanie geografických
 - Vyhľadávanie korporácií p
 - Vyhľadávanie osobností p

Názov	Vytvoril	Vytvorené	Zmenil	Zmenené
chordofonický nástroj	Peter Jantoščiak	21.07.2009 08:59:21	Peter Jantoščiak	23.07.2009 09:00:47
idiofonický nástroj	Peter Jantoščiak	21.07.2009 08:53:44	Peter Jantoščiak	23.07.2009 09:28:09
membrafonický nástroj	Peter Jantoščiak	21.07.2009 08:57:11	Peter Jantoščiak	23.07.2009 09:34:13
neelektrofonický kvintefón	Peter Jantoščiak	22.07.2009 16:13:14	Peter Jantoščiak	22.07.2009 16:20:26
plazmafonický nástroj	Peter Jantoščiak	21.07.2009 09:13:18	Peter Jantoščiak	23.07.2009 10:11:25
rastlinný ornament	Peter Jantoščiak	20.07.2009 13:17:17	Peter Jantoščiak	20.07.2009 13:17:37
uhorská	Peter Jantoščiak	23.07.2009 14:13:16	Peter Jantoščiak	23.07.2009 14:29:23
župa	Peter Jantoščiak	24.09.2009 17:33:29	Peter Jantoščiak	30.09.2009 11:53:33

Autority za posledné 3 dni RFID brány Pojmy

Kvalifikátor

Pojem:

idiofonický nástroj

(preferovaný)

Alternatívne názvy

- [idiofón - \(slk\)](#)
- [samozvučný nástroj - \(slk\)](#)
- [celozvučný nástroj - \(slk\)](#)
- [Idiophone - \(eng\)](#)
- [Idiophon - \(deu\)](#)
- [Selbstklinger - \(deu\)](#)

Stav schválenia

Rozpracované

Popis

Charakterizuje dvojmo spriahnutý akustický systém (celoznejúci, samoznejúci). Tón vzniká vibrovaním celého nástroja alebo jeho súčastí (nie chvením membrány, struny alebo vzduchového stĺpca). Skupina zahŕňa takmer všetky bicie nástroje, s výnimkou bubnov. Ako skupina nástrojov je veľmi stará, hralo sa na nej už v praveku.

Rodičovská zložka

[Objekty, Komunikačné prostriedky a zariadenia, <hudobné nástroje>](#)

Širší kontext

Sachs, Curt - spolutvorca systému delenia hudobných nástrojov
Hornbostel, Erich Moritz, von - spolutvorca systému delenia hudobných nástrojov

Plocha

Bez náhľadu

Hotovo

Internet | Chránený režim: Vypnutý

75%



Internet

Článok

Rozšírenie ESEZ 4G o technológiu RFID

Charakteristika súčasného stavu

V súčasnosti využívajú múzeá na evidenciu zbierok modulárny informačný systém ESEZ (Elektronické spracovanie evidencie zbierok). Ten je postavený na moderných technológiách, umožňujúcich integráciu s Europeanou a projektovaný je ako súčasť Digitálneho informačného systému MK SR. Pre múzeá predstavuje špičkový nástroj na spracovanie odbornej evidencie zbierok a tvorbu vedomostného systému. Určitým anachronizmom je správa kultúrneho dedičstva - identifikácia zbierkového predmetu s digitálnymi údajmi. Jediným identifikátorom predmetu so záznamom v informačnom systéme je evidenčné číslo, ktoré sa zaznamenáva priamo na predmet rôznym spôsobom. Je to tradičná forma predmetu: (Žiadny výsledok) nás začiatkom 20. storočia, kedy vznikali na našom území prvé múzejné zbierky.

Zámer

Projekt aplikácie RFID na spracovanie evidencie zbierok predstavuje moderné riešenie identifikácie predmetov s údajmi v informačných systémoch. Technológia RFID je postavená na miniatúrnych čipoch, menších ako zrno piesku a umožňuje zabezpečenie kvalitatívne vysokého stupňa ochrany a transparentnosti správy zbierok. Je najnovšia generácia strojovo rozoznávacích identifikačných prostriedkov. Zaručuje sprehľadnenie správy múzejných zbierok, zjednotenie revízie, elimináciu chýb, zapríčinených ľudským faktorom, dokáže upozorniť na nezrovnalosti (okamžite odhaliť) a ušetriť čas.

RFID nie je novinka a v súčasnosti sa nasadzuje v obchodoch a skladovom hospodárstve, kde má nahradiť čiarové kódy. V porovnaní s čiarovým kódom sa uvádzajú nasledovné výhody:

- nie je nutná priama viditeľnosť pre čítanie a zapisovanie do tagu
- zníženie chybovosti
- vysoký stupeň automatizácie
- rýchlosť získania digitálnych informácií
- mobilita
- možnosť mnohopočetného snímania
- odolnosť a variabilita média

Pre pilotné nasadenie technológie RFID navrhujeme zbierku SNM-MŽK za nasledovných dôvodov: je rozmanitá – obsahuje prakticky všetky druhy predmetov

- je konsolidovaná – spracovanosť 1. stupňovej evidencie na 100% a spracovanosť 2. stup. evidencie 75% a digitálne zobrazenia 60%
- dochádza k sťahovaniu zbierok do nových dep. priestorov – teda nová organizácia správy
- patrí medzi menšie zbierky – je teda možné v krátkom čase realizovať projekt komplexne.

Etapy projektu:

Vytvorenie metodiky pre označovanie predmetov rôznych veľkostí.
Testovanie rôznych typov RFID tagov (odznak obsahujúci RFID čip a anténu).
Testovanie prenosných RFID zariadení pre čítanie a zápis RFID tagov.
Testovanie RFID brán pre kontrolu pohybu zbierkových predmetov z a do miestností.
Úprava modulárneho informačného systému ESEZ o prídanie modulu správy RFID.
Vývoj prenosnej verzie ESEZ pre mobilné zariadenie PDA s využitím RFID antény a vzdialeného prístupu do ESEZ.

Výsledky

- Spracovanie metodiky použitia RFID pre identifikáciu kultúrnych objektov, pamäťových a fondových inštitúcií.
- Komplexné zbierky múzea pod správou ESEZ – RFID (2861 predmetov).
- Rozšírenie modulu ESEZ 4G o funkcie rýchlej identifikácie a automatického sledovania pohybu zbierkového predmetu.

Článok

Prístupová politika ESEZ on-line

Klienti ESEZ on-line

- správca ESEZ – kontroluje systém a zodpovedá za autenticitu dát
- dokumentátor – vedie evidenciu nadobúdania zbierok (prvostupňové záznamy) príslušného múzea
- katalogizátor I. kat. – kontroluje a spracováva údaje o zbierkach príslušného múzea (spravidla hlavný kurátor múzea)
- katalogizátor II. kat. – spracováva údaje o zbierkach, ktoré spravuje (spravidla kurátor, prípadne kustód alebo reštaurátor múzea)
- bádateľ I. – odborný pracovník múzea zapojeného do ESEZ on-line poverený výskumom v oblasti múzejných zbierok SR – odsúhlasuje G.R. SNM na určité obdobie na základe odporúčenia ZMS
- bádateľ II. – odborný pracovník múzea zapojeného do ESEZ on-line poverený v rámci múzea výskumom, ktorý vyžaduje komparáciu zbierok rôznych múzeí - odsúhlasuje správca ESEZ na určité obdobie na základe žiadosti štatutárneho zástupcu múzea zapojeného do ESEZ on-line

Práva na záznam

- pridať
 - prvostupňový záznam
 - dokumentátor
 - druhostupňový záznam
 - katalogizátor I. kat.
 - katalogizátor II. kat.
- odstrániť
 - prvostupňový záznam
 - dokumentátor len na základe požiadavky štatutárneho zástupcu múzea (potrebne archívovať overenú žiadosť)
 - druhostupňový záznam
 - katalogizátor I. kat.

Práva na údaje v zázname

- autor záznamu
 - pridať
 - zmeniť
 - odstrániť
- katalogizátor, ktorému bolo pridelené právo na záznam iného autora
 - zmeniť

Úroveň obmedzenia prístupu k údajom

- tajné
- dôverné
- interné

Práva na čítanie záznamov a údajov

- správca ESEZ
 - všetky záznamy
 - systémové údaje a logy
- autor záznamu
 - všetky záznamy ktoré vytvoril bez ohľadu na múzeum

Prístup múzeí k digitalizácii

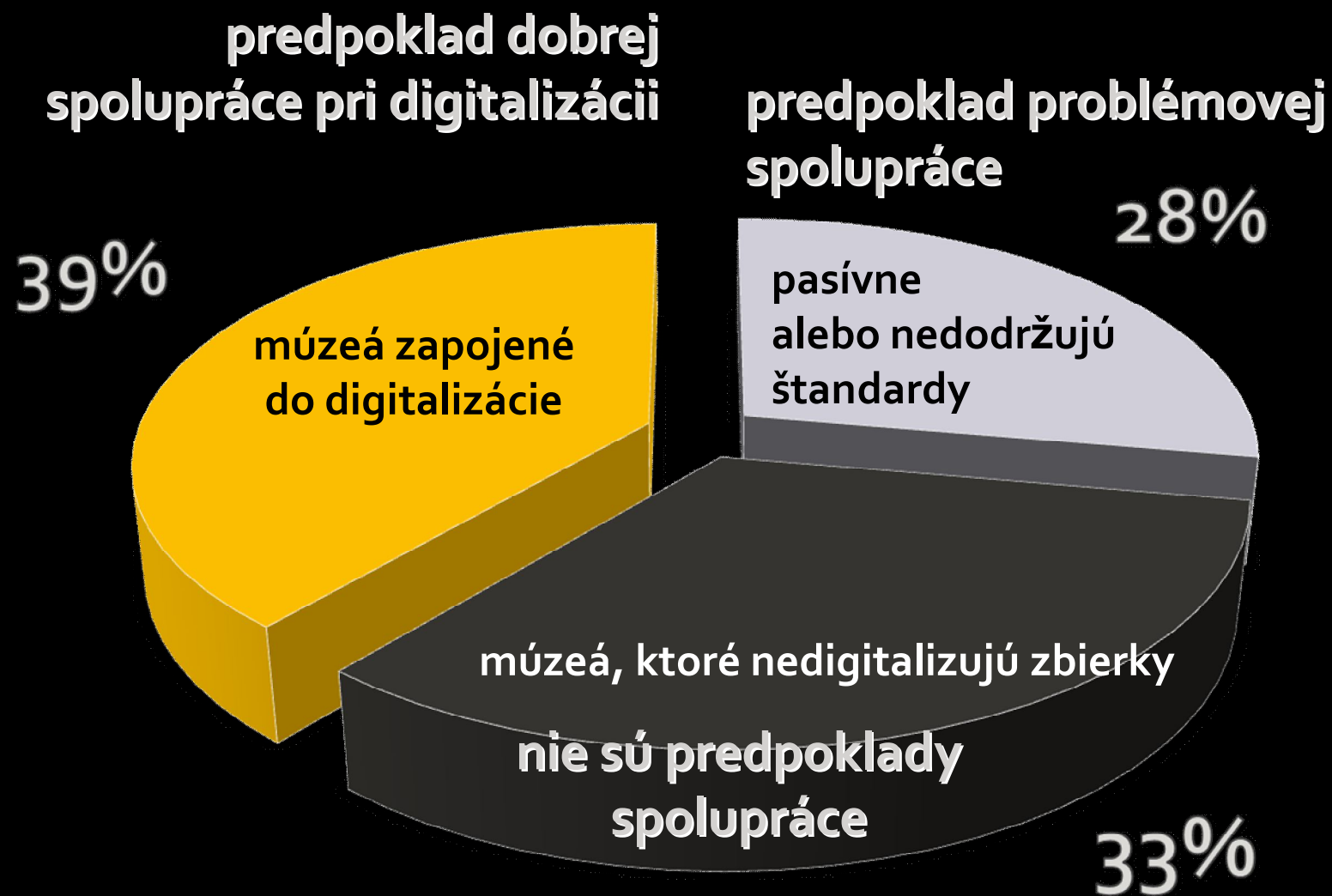

Kvantifikácia

štatistika verzus realita

stav digitalizácie po 15 rokoch
od jej počiatkov

	počet predmetov
múzeá	štatistika
Múzeá vo verejnej správy	4 188 016
Štátne múzeá	521 570
Múzeá riadené MK SR	4 071 222
Múzeá zriadené inštitúciami	6 643 811
Spolu	15 424 619

**ce
muz**
centrálna evidencia múzejných zbierok



Ďakujem za pozornosť

Informácie o digitalizácii múzejných zbierok:

<http://potral.cemuz.sk>

<http://www.snm.sk/cemuz>

Kontakt

j.jurkovic@snm.sk

Mgr. Ján Jurkovič **ce**
muZ
centrálna evidencia múzejných zbierok