

Virtuálna realita vo vzdelávaní

Nové technológie umožňujú prekvapivo rýchlo a atraktívne zaškolenie nových zamestnancov.

Priláka to talenty?

Vladimír Broniš

November 2018



- ▶ Atos EDU team profil

Virtuálna realita ako lákadlo pre talenty:

- ▶ Pohľad používateľa VR
- ▶ Pohľad tvorcu VR





Atos EDU team profil



Profesionálne špecializácie:

- ▶ grafický dizajnér
- ▶ animátor
- ▶ 3D modelár
- ▶ 3D vývojár
- ▶ špecialista na textúry a materiály
- ▶ tvorca WEB tréningov
- ▶ konzultant na LMS systémy





Digitálny vzdelávací obsah:

- ▶ Video natočené kamerou
- ▶ Animované video 2D / 3D
- ▶ Video z PC obrazovky
- ▶ WEB tréning
- ▶ 2D simulácie
- ▶ 3D simulácie
- ▶ VR simulácie

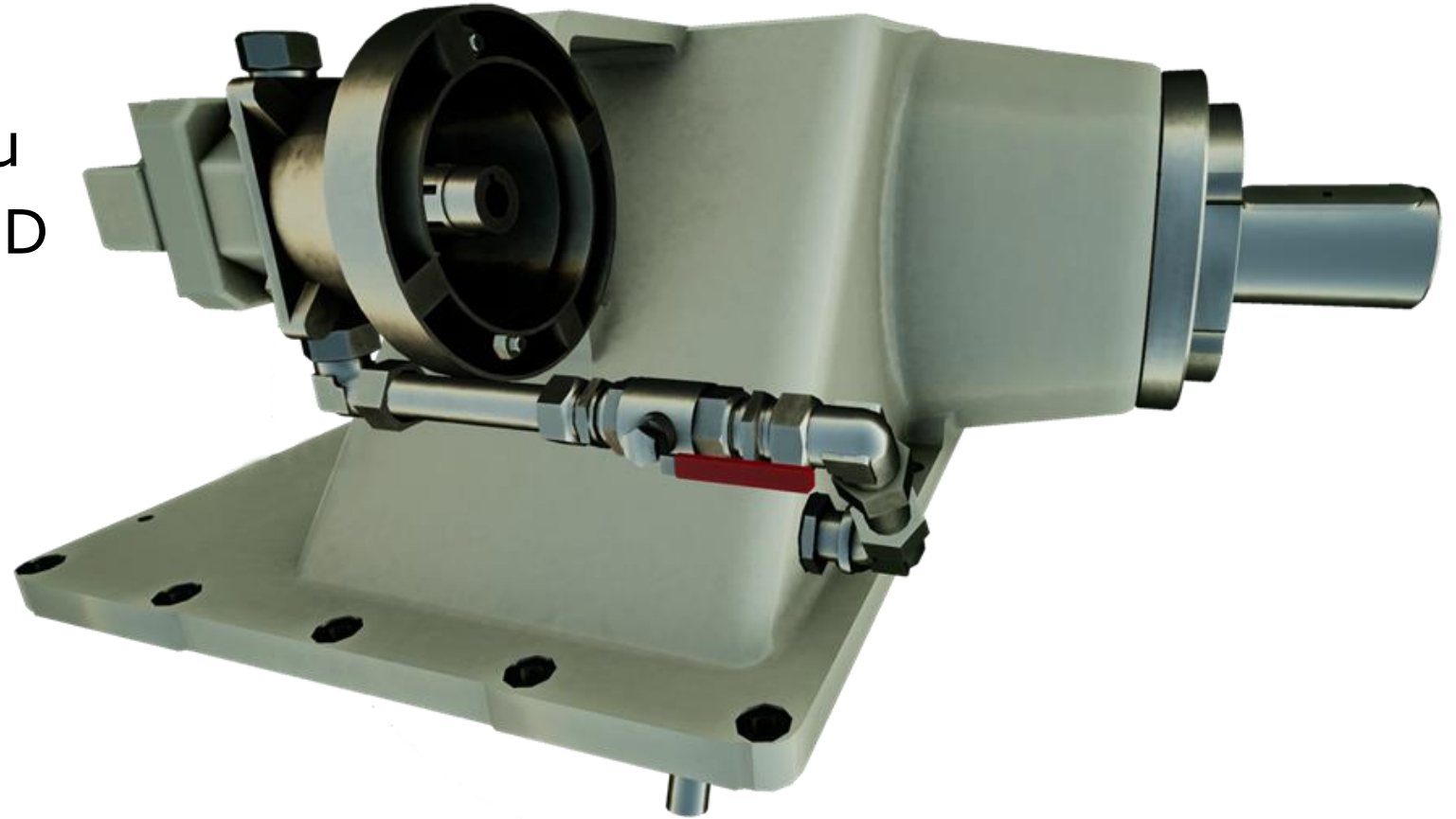

2

Virtuálna realita ako lákadlo pre talenty

Pohľad používateľa VR

Virtuálna realita ako lákadlo pre talenty

Pohľad používateľa VR



Oblasť školstva:

- ▶ Moderná škola musí disponovať vzdelávacím obsahom postaveným na moderných technológiách.

Prečo?

Slovensku chýbajú technologickí experti.

Prilákať potencionálneho experta na učebnicu spred dvadsiatich rokov je náročná úloha.

Virtuálna realita ako lákadlo pre talenty

Pohľad používateľa VR



Ukážka z oblasti všeobecno-vzdelávacích predmetov

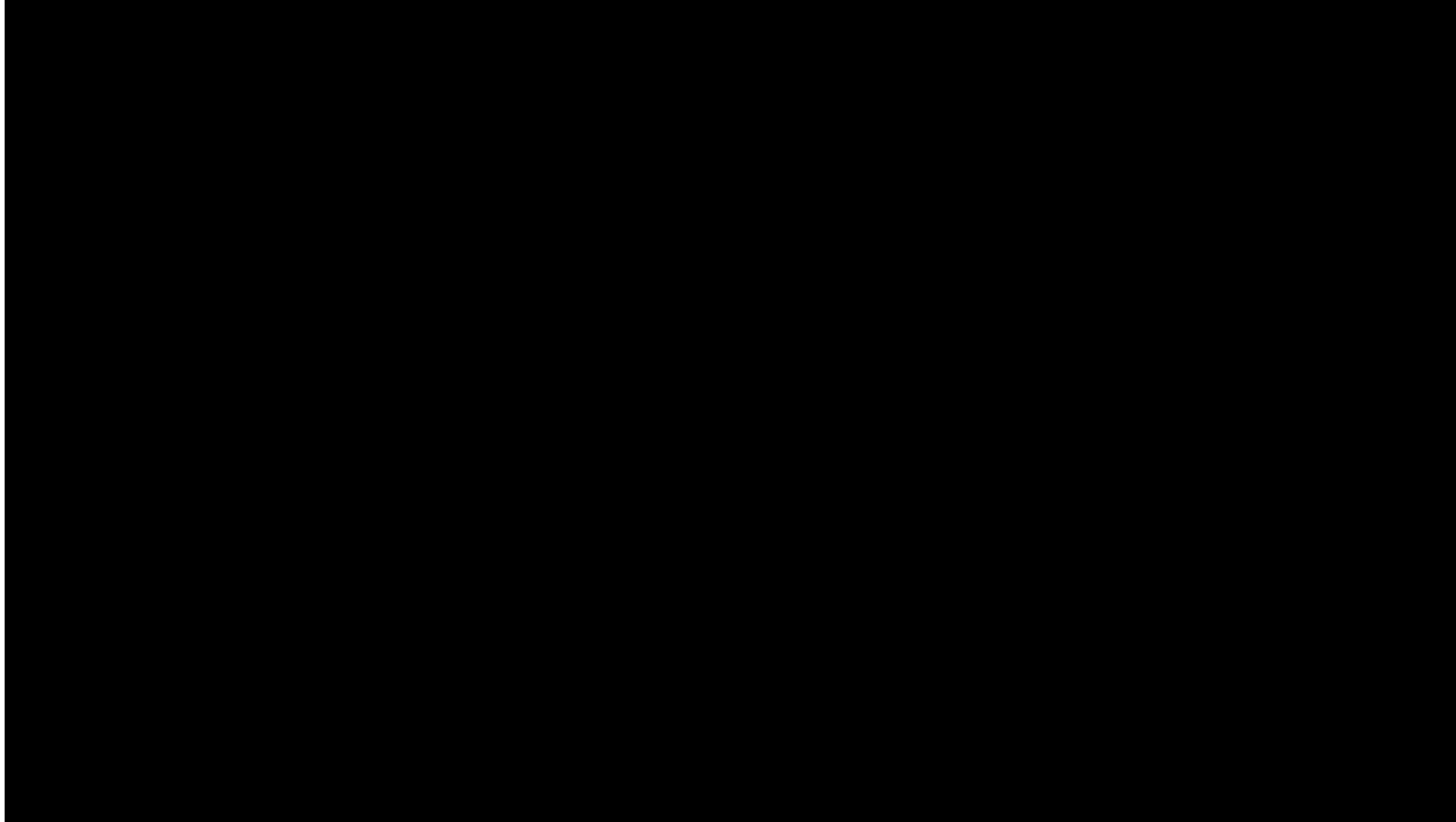

Virtuálna realita ako lákadlo pre talenty

Pohľad používateľa VR



Ukážka z oblasti odborných predmetov



Virtuálna realita ako lákadlo pre talenty

Pohľad používateľa VR



Oblasť priemyslu:

- ▶ Moderná firma musí disponovať modernými vzdelávacími technológiami, ktoré pritiahnu talenty

Prečo?

Technologické talenty lákajú moderné technológie, vzdelávanie nevynímajúc.

Virtuálna realita ako lákadlo pre talenty

Pohľad používateľa VR



Ukážka z oblasti strojárského priemyslu



3

Virtuálna realita ako lákadlo pre talenty

Pohľad tvorcu VR

Virtuálna realita ako lákadlo pre talenty

Pohľad tvorcu VR



Profesionálne špecializácie:

- ▶ grafický dizajnér
- ▶ animátor
- ▶ 3D modelár
- ▶ 3D vývojár
- ▶ špecialista na textúry a materiály

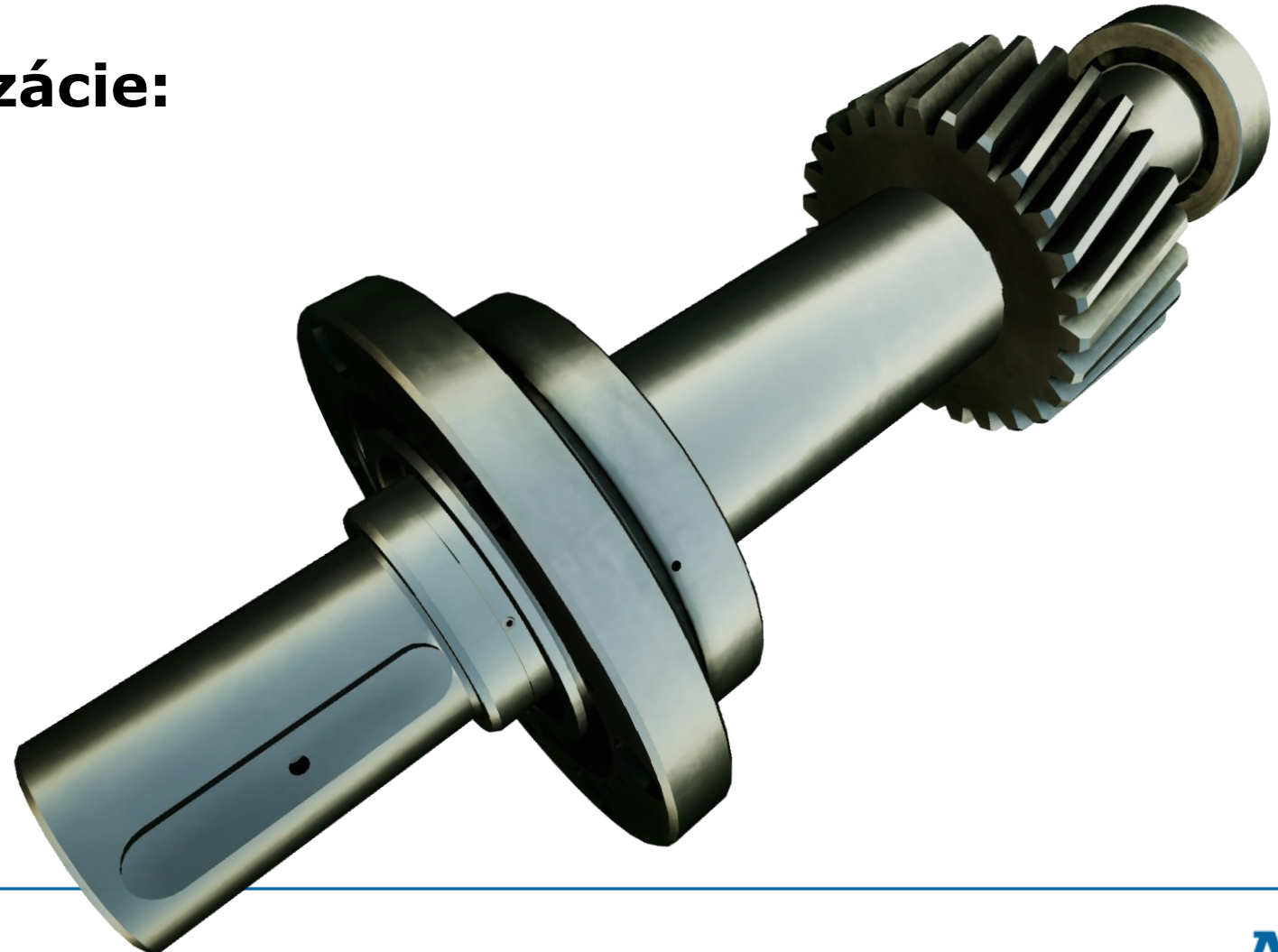

Virtuálna realita ako lákadlo pre talenty

Pohľad tvorcu VR



Prečo?

- ▶ Kombinácia najnovších technológií a kreatívneho prístupu
- ▶ Vysoké hodnotenie na trhu práce
- ▶ Možnosť práce z domu a zároveň úzka tímová previazanosť

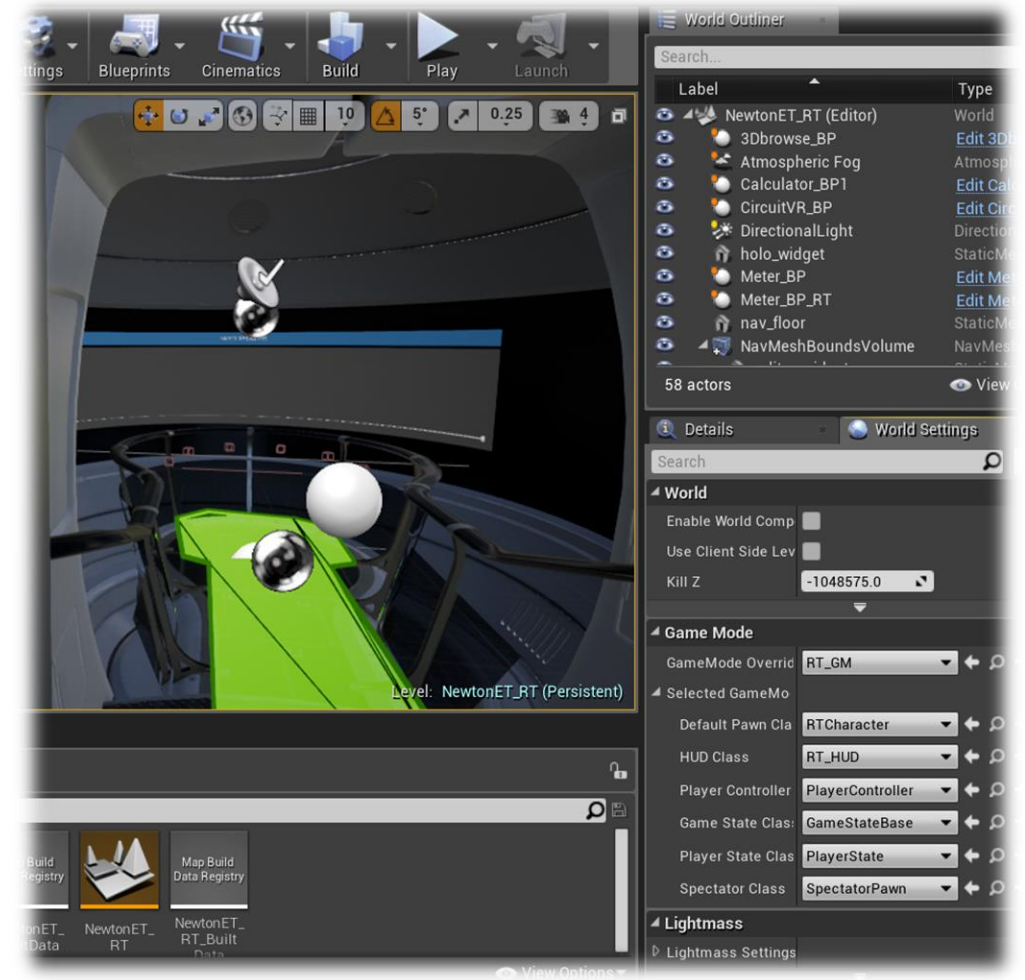

Ďakujem

T+ 421 903 534922
vladimir.bronis@atos.net

Atos, the Atos logo, Atos Codex, Atos Consulting, Atos Worldgrid, Worldline, BlueKiwi, Bull, Canopy the Open Cloud Company, Unify, Yunano, Zero Email, Zero Email Certified and The Zero Email Company are registered trademarks of the Atos group. April 2016. © 2016 Atos. Confidential information owned by Atos, to be used by the recipient only. This document, or any part of it, may not be reproduced, copied, circulated and/or distributed nor quoted without prior written approval from Atos.

The Atos logo is displayed in a bold, white, sans-serif font. The letters 'A', 't', and 'o' are lowercase, while 'S' is uppercase. The 't' and 'o' are connected, and the 'S' has a distinctive shape with a curved bottom.